

# GEIGER

ANTRIEBSTECHNIK

Trubkový motor:

**GEIGER SLIM.TECline**

Řízení motoru:

**SLIM.TECline Radio (GB35R-../..)**

pro rolety a screeny



CZ

**Návod na montáž  
a obsluhu**

CZ

## Obsah

|                                        |    |
|----------------------------------------|----|
| 1. Obecně .....                        | 2  |
| 2. Záruka .....                        | 3  |
| 3. Použití .....                       | 3  |
| 4. Bezpečnostní pokyny .....           | 3  |
| 5. Bezpečnostní pokyny pro montáž..... | 4  |
| 6. Montážní návod .....                | 5  |
| 7. Pokyny pro elektrikáře .....        | 6  |
| 8. První uvedení do provozu .....      | 6  |
| 9. Další funkce .....                  | 7  |
| 10. Nastavení koncových poloh .....    | 8  |
| 11. Co udělat, když... ..              | 10 |
| 12. Technické údaje .....              | 10 |
| 13. Prohlášení o shodě.....            | 11 |
| 14. Údržba.....                        | 12 |
| 15. Upozornění k likvidaci.....        | 12 |

CZ

### 1. Obecně

Vážený zákazníku,

zakoupením motoru GEIGER jste se rozhodli pro kvalitní výrobek společnosti GEIGER.

Děkujeme vám za vaše rozhodnutí a za nám vámi projevenou důvěru.

Předtím, než uvedete tento pohon do provozu, vezměte prosím na vědomí následující bezpečnostní pokyny. Tyto jsou určeny k odvrácení nebezpečí a zabránění zranění osob a škodám na majetku.

Montážní a provozní návod obsahuje důležité informace pro montéra, elektrikáře a uživatele.

Prosím, v případě předání výrobku předejte přiměřeně i tento návod.

Uživatel musí tento návod k obsluze dobře uschovat.

## 2. Záruka

V případě nesprávné instalace, která je v rozporu s montážním a provozním návodem a/nebo konstrukčních změn, provedených na výrobku, zaniká zákonná a smluvní záruka za věcné vady, jakož i ručení za výrobek.

## 3. Použití

Motory série **SLIM.TEcline (GB35R-../..)** z řízení **Radio** jsou určeny výhradně k ovládání rolety a screeny.

Tyto pohony se nesmí používat pro: pohony mříží, bran, nábytku, zvedací nástroje.



## 4. Bezpečnostní pokyny



**Výstraha: Důležitý bezpečnostní pokyn. Pro bezpečnost osob je důležité dodržovat tyto pokyny. Pokyny je nutné uschovat.**

- ▶ Dětem se nesmí dovolit, aby si hrály s pevnými ovládacími prvky. Dálková ovládání je nutné uchovávat mimo dosah dětí.
- ▶ V případě potřeby je nutné zkontrolovat zařízení na často chybnou rovnováhu nebo na známky opotřebení příp. poškozené kabely a pružiny.
- ▶ Je nutné sledovat pohyblivci se závěs nebo roletu a nedovolit k nim přístup, dokud není závěs nebo roleta zcela spuštěná nebo vytáhnutá.
- ▶ Při provozu s ruční spouští je nutné postupovat při rozevřeném roletě s maximální opatrností, protože se může rychle spustit dolů, pokud jsou povolené nebo zničené pružiny nebo pásky.
- ▶ Zařízení se nesmí uvést do provozu, pokud se v jeho blízkosti vykonávají určité práce, jako je např. čištění oken.
- ▶ Automaticky ovládaná zařízení je nutné odpojit od napájecí sítě, pokud se v jejich blízkosti vykonávají určité práce, jako je např. čištění oken.
- ▶ Během provozu je nutné dbát a sledovat nebezpečnou oblast.
- ▶ Pokud se v nebezpečné oblasti zdržují osoby nebo se zde nachází předměty, tak se zařízení nesmí používat.
- ▶ Poškozená zařízení je nutné vypnout až do jejich opravy.
- ▶ Při údržbě a čištění se zařízení musí bezpodmínečně vypnout.
- ▶ Je třeba se vyhýbat místům, kde hrozí zmáčknutí a pořezání, a tyto místa se musí také zajistit proti nebezpečí zranění.
- ▶ Toto zařízení smí používat děti ve věku od 8 let a starší, jakož i osoby se sníženými fyzickými, smyslovými nebo duševními schopnostmi nebo osoby s nedostatkem zkušeností a znalostí pouze tehdy, pokud jsou pod dohledem nebo pokud byly poučeny o bezpečném používání zařízení a pochopily z toho vyplývající nebezpečí. Děti si se zařízením nesmí hrát. Děti také nesmí provádět čištění ani údržbu.
- ▶ Vyhodnocená hladina akustického tlaku je nižší než 70 dB(A)
- ▶ Pro údržbu a výměnu dílů je nutné pohon odpojit od napájení proudem. Odpojí-li se pohon vytáhnutím konektoru ze zástrčky, tak obslužná osoba musí mít z jakéhokoliv místa, ke kterému má přístup, možnost kontroly, že je zástrčka vždy vytáhnutá.
- ▶ Pokud to není možné z důvodu konstrukce nebo instalace zařízení, musí se odpojení zajistit na místě odpojení pomocí odblokování.
- ▶ Kryt trubky pohonu může být při dlouhém provozu velmi horký. Při práci na zařízení se můžete dotknout krytu trubky až po jeho ochlazení.

CZ

## 5. Bezpečnostní pokyny pro montáž



**Výstraha: Důležité bezpečnostní pokyny. Postupujte podle veškerých montážních pokynů, protože nesprávná montáž může mít za následek vážná zranění.**

- ▶ Při montáži pohonu bez mechanické ochrany pohyblivých částí a krytu trubky, který se rozehrěje, se pohon musí namontovat ve výšce min. 2,5 m nad podlahou nebo jinou rovinou, která zaručí přístup k pohonu.
- ▶ Před instalací motoru je nutné odstranit veškerá nepotřebná vedení a všechna zařízení, nepotřebná pro ovládání s motorovým pohonem, je nutné vyřadit z provozu.
- ▶ Ovládací prvek ruční spouští se musí namontovat do výšky pod 1,8 m.
- ▶ Pokud je motor ovládán spínačem nebo tlačítkem, tak se spínač nebo tlačítko musí namontovat v dohlednosti motoru. Spínač resp. tlačítko se nesmí nacházet v blízkosti pohyblivých částí. Instalační výška musí být minimálně 1,5 m nad podlahou.
- ▶ Napevno namontovaná ovládací zařízení musí být namontovaná viditelně.
- ▶ U horizontálně spouštěcího zařízení je nutné dodržovat minimální horizontální vzdálenost 0,4 m mezi úplně spuštěnou hnací částí a jakýmkoliv pevně uloženým předmětem.
- ▶ Jmenovité otáčky a jmenovitý moment pohonu musí být vhodné pro daný systém.
- ▶ Použité montážní příslušenství musí být dimenzováno pro zvolený jmenovitý moment.
- ▶ Pro montáž pohonu jsou nezbytné dobré technické znalosti a dobré mechanické schopnosti. Nesprávná montáž může vést k vážným zraněním. Elektrické práce musí provádět kvalifikovaný elektrikář v souladu s místními předpisy.
- ▶ Síťové přívodní vedení musí být vhodné pro podmínky prostředí a musí splňovat požadavky na místě instalace.
- ▶ Není-li přístroj vybaven konektorem ani jinými prostředky k odpojení od sítě, který vykazuje v každém pólu světlou šířku otvoru kontaktu podle podmínek kategorie přepětí III pro úplné odpojení, pak musí být takové odpojovací zařízení zabudováno do napevno položené elektrické instalace podle podmínek zřízení.
- ▶ Přípojné vedení se nesmí montovat na horké povrchy.
- ▶ Po provedení instalace musí být přístupný konektor pro odpojení pohonu od napájení.
- ▶ V případě poškození síťového přívodního vedení tohoto přístroje je nutné, aby je výrobce nebo jeho zákaznický servis či podobně kvalifikovaná osoba vyměnili, a zabránilo se tak nebezpečí.
- ▶ Přístroj musí být upevněn tak, jak je popsáno v montážním návodu. Upevnění se nesmí provádět za pomoci lepidel, protože takováto upevnění jsou považována za nespolehlivá.

## 6. Montážní návod



Před upevněním je nutné zkontrolovat pevnost zdiva resp. podkladu.



Před instalací je nutné zkontrolovat motor, zda není viditelně poškozen, t.j. zda se nevyskytují praskliny nebo poškození izolace!



**Pozor:** Má-li se hřídel s unášecem trubky sešroubovat/zanýtovat, musí se změřit rozměr od konce hřídele až do středu unášече a označit na hřídeli.

Při vrtání do navijecího hřídele se nikdy nesmí vrtat v oblasti motoru trubky!

Motor trubky se při vkládání **nesmí** zarážet do hřídele ani se do hřídele **nesmí** nechat padnout.

### Instalace:

Motor s vhodným adaptérem a unášecem zasunout do hřídele až na doraz adaptéru hřídele.

Upevněte ložisko motoru k zařízení.

Motor se závěsem nasuňte na ložisko motoru a zajistěte.

**V závislosti na hlavě motoru lze použít různá řešení upevnění:**

- Zastrčit motor se čtyřhranem do čtyřhranné hvězdicové ložisko a zajistit závlačkou.
- Motor s vymežovací podložkou (bez zásuvných patek) nasuňte na centrovací čep bočního dílu a zajistěte 2 šrouby.



**Motor GEIGER SLIM.TECLine je určen pro průměr hřídele od 40 mm!**

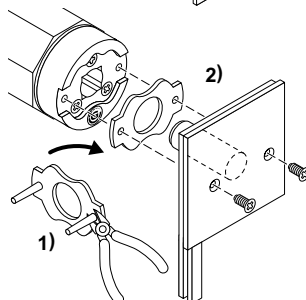
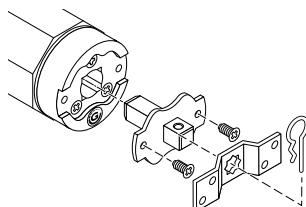
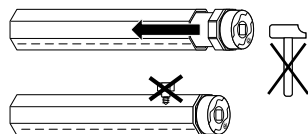

CZ

## 7. Pokyny pro elektrikáře



**Pozor: Důležitá upozornění k provedení. Postupujte podle všech pokynů a upozornění k provedení, protože nesprávná realizace může vést ke zničení pohonu a spínacího zařízení.**

Nastavovací kabel smí používat jen odborně školený elektrikář.

Pohony TECLine s rádiovým ovládáním lze zapínat paralelně.

Při paralelním zapnutí je nutné pamatovat na maximální zatížení spínacího zařízení.

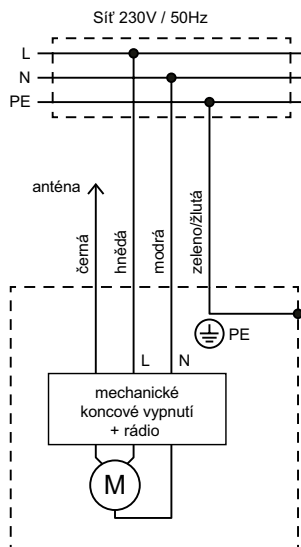

## 8. První uvedení do provozu

### Zaučení první vysílačky

1. APohon připojte ke zdroji energie. Pohon „klepne“ (krátký pohyb NAHORU a DOLŮ) a spustí se v režimu zaučení.

**Vícekanálové ruční vysílačky: Výběr požadovaného kanálu.**

2. Na ruční vysílačce stiskněte současně tlačítka NAHORU a DOLŮ tak, aby pohon „klepl“. Ruční vysílačka a pohon jsou propojeny.

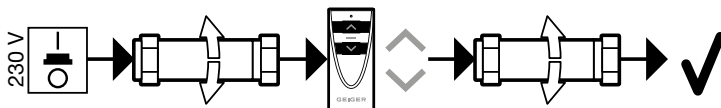

### Změna směru otáčení pohonu

1. Tlačítko PAIR stiskněte na dobu min. 5 s. Pohon „klepne“.
2. Tlačítko STOPP stiskněte na dobu min. 2 s. Pohon „klepne“, směr otáčení pohonu se změnil.

### Zaučení další ruční vysílačky

1. Na již zaučené ruční vysílačce stiskněte tlačítko PAIR na dobu min. 5 s. Pohon „klepne“.
2. Na nově zaučované ruční vysílačce stiskněte tlačítko PAIR na dobu min. 2 s. Pohon „klepne“, nová ruční vysílačka je zaučena.

## 9. Další funkce

### Zrušení ruční vysílačky

1. Na ruční vysílačce, která nemá být zrušena, stiskněte tlačítko PAIR po dobu min. 5 s. Pohon „klepne“..
2. Na ruční vysílačce, která má být zrušena, stiskněte tlačítko PAIR po dobu min. 10 s. Pohon „klepne“, ruční vysílačka je zrušena..

### Nahrazení ztracené ruční vysílačky

1. Pohon odpojte na 2 s od přívodu energie.
2. Pohon znovu připojte k síti na dobu 10 s.
3. Pohon odpojte na 2 s od přívodu energie.
4. Pohon znovu připojte k síti. Pohon „klepne“.
5. Na nové ruční vysílačce stiskněte tlačítko PAIR na dobu 2 s. Pohon „klepne“, nová ruční vysílačka je zaučena.



**POZOR: Ztracená ruční vysílačka je ještě uložena v pohonu. Jestliže si nejste jisti, kde se tato vysílačka nachází, můžete návratem pohonu do stavu při dodání provést zrušení všech vysílaček.**

### Návrat pohonu do stavu při dodání

1. Pohon odpojte na 2 s od přívodu energie.
2. Pohon znovu připojte k síti na dobu 10 s.
3. Pohon odpojte na 2 s od přívodu energie.
4. Pohon znovu připojte k síti. Pohon „klepne“.
5. Na již zaučené ruční vysílačce stiskněte tlačítko PAIR na dobu 7 s. Pohon asi po 2 s 1x „klepne“, podruhé se zvuk ozve asi po 7 s. Pohon byl vrácen na nastavení provedené výrobcem.

### Kopírování ručních vysílaček bez pohonů

Funkce ruční vysílačky (ruční vysílačka Master) je možné zkopírovat na novou ruční vysílačku.

Proces je nutné provést samostatně pro každé tlačítko.

#### Příprava nové ruční vysílačky na příjem hlášení.

1. Odstraňte spodní skořepinu nové ruční vysílačky. Pomocí kancelářské sponky nebo něčím podobným stiskněte krátce tlačítko PAIR na **nové** ruční vysílačce (A). LED začne blikat.
2. Do 4 sekund stiskněte tlačítko NAHORU na nové ruční vysílačce (A) a **přidržeťe je stisknuté**. Kontrolka LED svítí nepřerušovaně.

#### Přenesení tlačítek na novou ruční vysílačku

3. Pořád stiskněte tlačítko na nové ruční vysílačce (A) a nasměrujte čela obou ručních vysílaček k sobě (na vzdálenost max. 5 mm).
4. Jakmile LED na nové ruční vysílačce (A) zhasne, je kopírování tlačítka NAHORU ukončeno a můžete uvolnit obě tlačítka.

**Postup opakujte s tlačítky STOP a DOLŮ.**

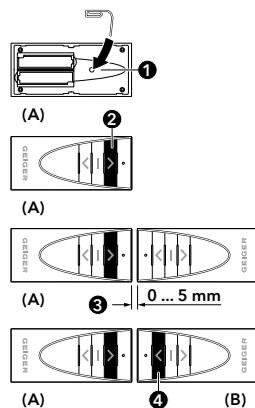

## Tvorba skupin na displeji ruční vysílačky

Na jednom kanálu ruční vysílačky je možné soustředit několik pohonů do skupiny.

### Příklad:

Pohon 1 je zaučen na kanál 1, pohon 2 na kanál 2 a pohon 3 na kanál 3. Všechny 3 pohony mají být soustředěny do jedné skupiny na kanálu 4.

1. Vyberte **Kanál 1**.
2. Stiskněte tlačítko PAIR na dobu min. 5 s. Pohon „klepne“.
3. Vyberte **Kanál 4**.
4. Stiskněte tlačítko PAIR na dobu min. 5 s. Pohon „klepne“, do skupiny byl přidán první pohon.
5. Vyberte **Kanál 2**.
6. Stiskněte tlačítko PAIR na dobu min. 5 s. Pohon „klepne“.
7. Vyberte **Kanál 4**.
8. Stiskněte tlačítko PAIR na dobu min. 5 s. Pohon „klepne“, do skupiny byl přidán druhý pohon.
9. Vyberte **Kanál 3**.
10. Stiskněte tlačítko PAIR na dobu min. 5 s. Pohon „klepne“.
11. Vyberte **Kanál 4**.
12. Stiskněte tlačítko PAIR na dobu min. 5 s. Pohon „klepne“, do skupiny byl přidán třetí pohon.

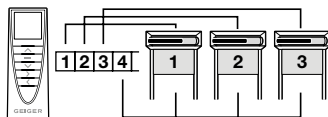

**Jestliže má být ze skupiny odstraněn pohon 2, postupujte takto:**

1. Vyberte **Kanál 2**.
2. Stiskněte tlačítko PAIR na dobu min. 5 s. Pohon „klepne“.
3. Vyberte **Kanál 4**.
4. Stiskněte tlačítko PAIR na dobu min. 5 s. Pohon „klepne“, druhý pohon byl ze skupiny odstraněn.

## CZ 10. Nastavení koncových poloh



**POZOR: V továrním nastavení lze motor posunout v obou směrech o dvě otáčky.**

### Montážní situace

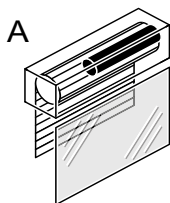

Nasazený box/  
Montáž zprava

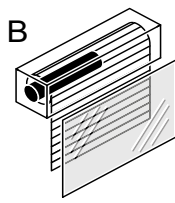

Předsazený box/  
Montáž zleva

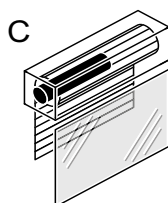

Nasazený box/  
Montáž zleva

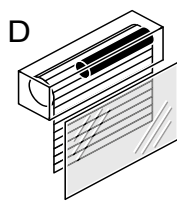

Předsazený box/  
Montáž zprava

Dále je popsáno nastavení koncových poloh u montážních situací A a B. U situací C a D se mění přiřazení nastavovacích šroubů.

K otočení nastavovacích šroubů použijte šestihranný klíč o velikosti 4 mm nebo pomůcku, kterou výrobce přikládá k výrobku.



## Změna rozsahu nastavení

Bez ohledu na přiřazení nastavovacích šroubů platí:

- Otáčka ve směru **mínus zmenšuje** rozsah nastavení
- Otáčka ve směru **plus zvětšuje** rozsah

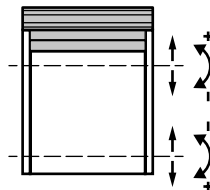

## Nastavení horní koncové polohy

Tiskněte tlačítko NAHORU na ovládacím spínači, dokud se závěs automaticky nezastaví.

Při stisknutí tlačítka NAHORU otáčejte příslušným nastavovacím šroubem v závislosti na dané montážní situaci ve směru plus, dokud nebude dosaženo požadované horní koncové polohy.

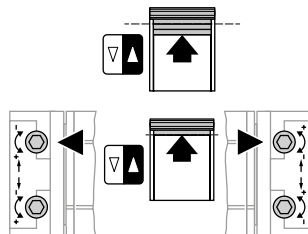

### Při přjetí horní koncové polohy (pohon se vypne příliš pozdě):

- Tiskněte tlačítko DOLŮ, dokud se nebude závěs nacházet pod požadovanou koncovou polohou.
- Otočte nastavovací šroub o několik otáček ve směru mínus a znovu zopakujte shora popsaný postup.

## Nastavení dolní koncové polohy

Tiskněte tlačítko DOLŮ na ovládacím spínači, dokud se závěs automaticky nezastaví.

Při stisknutí tlačítka DOLŮ otáčejte příslušným nastavovacím šroubem v závislosti na dané montážní situaci ve směru plus, dokud nebude dosaženo požadované dolní koncové polohy.

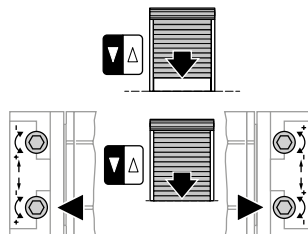

### Při přjetí dolní koncové polohy (pohon se vypne příliš pozdě):

- Tiskněte tlačítko NAHORU, dokud se nebude závěs nacházet nad požadovanou koncovou polohou.
- Otočte nastavovací šroub o několik otáček ve směru mínus a znovu zopakujte shora popsaný postup.

CZ

## 11. Co udělat, když...

| Problém                                                            | Řešení                                                                                                                                                                                                                                                                                                                                      |
|--------------------------------------------------------------------|---------------------------------------------------------------------------------------------------------------------------------------------------------------------------------------------------------------------------------------------------------------------------------------------------------------------------------------------|
| <b>Motor neběží.</b>                                               | <ul style="list-style-type: none"> <li>• Motor není zastrčen. Zkontrolujte konektor.</li> <li>• Zkontrolujte, zda není příp. poškozen přípojný kabel.</li> <li>• Zkontrolujte síťové napětí a nechte příčinu výpadku napětí zkontrolovat elektrikářem.</li> <li>• Vyzkoušejte vysílačku a případně vyměňte baterie ve vysílačce.</li> </ul> |
| <b>Motor se namísto ve směru dolů otáčí ve směru nahoru.</b>       | <ul style="list-style-type: none"> <li>• Jsou zaměněná řídicí vedení. Přehodit řídicí vedení černé/hnědé.</li> </ul>                                                                                                                                                                                                                        |
| <b>Motor běží pouze v jednom směru.</b>                            | <ul style="list-style-type: none"> <li>• Motor je v koncové poloze. Motor posuňte do protisměru. Podle potřeby opět znovu nastavit koncové polohy.</li> <li>• Zkontrolujte řídicí kabely.</li> </ul>                                                                                                                                        |
| <b>Po vícenásobném spuštění se motor zastaví a nereaguje více.</b> | <ul style="list-style-type: none"> <li>• Motor se příliš zahřál a vypnul se. Nechte motor vychladnout po dobu cca 15 min. a zkuste to znovu.</li> </ul>                                                                                                                                                                                     |
| <b>Nastavená koncová poloha nesouhlasí.</b>                        | <ul style="list-style-type: none"> <li>• Adaptér se neotáčí. Posunout adaptér trubky na hřídel, opakovat nastavení.</li> <li>• Zopakujte nastavení koncových poloh podle návodu (kap. 10).</li> </ul>                                                                                                                                       |

## 12. Technické údaje

| Technické údaje trubkového motoru SLIM.TEcline Radio (GB35R-../..) |                         |             |
|--------------------------------------------------------------------|-------------------------|-------------|
|                                                                    | GB35R-06/26             | GB35S-10/17 |
| <b>Napětí</b>                                                      | 230 V~/50Hz             |             |
| <b>Proud</b>                                                       | 0,54 A                  | 0,54 A      |
| <b>Cos Phi (cosφ)</b>                                              | >0,95                   |             |
| <b>Zapínací proud (faktor)</b>                                     | x 1,2                   |             |
| <b>Výkon</b>                                                       | 120 W                   | 120 W       |
| <b>Krouticí moment</b>                                             | 6 Nm                    | 10 Nm       |
| <b>Počet otáček</b>                                                | 26 rpm                  | 17 rpm      |
| <b>Typ ochrany</b>                                                 | IP 44                   |             |
| <b>Celková délka</b>                                               | 571 mm                  |             |
| <b>Provozní režim</b>                                              | S2 4 min                |             |
| <b>Akustická hladina<sup>1)</sup></b>                              | 39 dB(A)                |             |
| <b>Průměr</b>                                                      | 35 mm                   |             |
| <b>Rozsah vypínání</b>                                             | 30 ot.                  |             |
| <b>Hmotnost</b>                                                    | ca. 1,60 kg             | ca. 1,60 kg |
| <b>Vlhkost okolního vzduchu</b>                                    | v suchu, bez kondenzace |             |
| <b>Skladovací teplota</b>                                          | T = -15°C .. +70°C      |             |

<sup>1)</sup> Údaje o průměrné akustické hladině jsou orientační. Hodnoty byly změřeny ve firmě GEIGER při volnoběhu s volně položenými pohony ve vzdálenosti 1 m a zprůměrované v časovém intervalu 10 sekund. Měření se nevztahuje na žádnou konkrétní zkušební normu.

Technické změny vyhrazeny. Informace o rozsahu okolních teplot pro motory GEIGER najdete na stránce [www.geiger.de](http://www.geiger.de)

## 13. Prohlášení o shodě

**GEIGER**  
ANTRIEBSTECHNIK

### EU prohlášení o shodě

Gerhard Geiger GmbH & Co. KG  
Antriebstechnik  
Schleifmühle 6  
D-74321 Bietigheim-Bissingen

**Popis produktu:**

Pohon na žaluzie, pohon na rolety, pohon na markízy

**Označení typu:**

GJ56., GR45., GU45., GSI56., GB45., GB35..

**Použitá zásada:**

2006/42/EG  
2014/53/EU  
2011/65/EU + (EU)2015/863 + (EU)2017/2102

**Použité normy:**

EN 60335-1:2012  
EN 60335-1:2012/AC:2014  
EN 60335-1:2012/A11:2014  
EN 60335-1:2012/A13:2017  
EN 60335-1:2012/A1:2019  
EN 60335-1:2012/A14:2019  
EN 60335-1:2012/A2:2019  
EN 60335-2-97:2006+A11:2008+A2:2010+A12:2015  
EN 62233:2008  
EN 62233 Ber.1:2008  
EN 55014-1:2017  
EN 55014-2:2015  
EN 61000-3-2:2019  
EN 61000-3-3:2013  
  
ETSI EN 301 489-1 V2.2.0(2017-03)  
ETSI EN 301 489-3 V2.1.1(2019-03)  
ETSI EN 300 220-2 V3.1.1(2017-02)

DIN EN IEC 63000:2019-05

**Zmocňovatel dokumentu:**

Gerhard Geiger GmbH & Co. KG

**Adresa:**

Schleifmühle 6, D-74321 Bietigheim-Bissingen

Bietigheim-Bissingen, 20.04.2022



Roland Kraus (jednatel)

100W1518 cz 0422

Gerhard Geiger GmbH & Co. KG  
Schleifmühle 6 | D-74321 Bietigheim-Bissingen  
Phone +49 (0) 7142 9380 | Fax +49 (0) 7142 938 230 | info@geiger.de | www.geiger.de  
Sitz Bietigheim-Bissingen | Amtsgericht Stuttgart HRA 300591 | USt-IdNr. DE145002146  
Komplementär: Geiger Verwaltungs-GmbH | Sitz Bietigheim-Bissingen | Amtsgericht Stuttgart HRB 300481  
Geschäftsführer: Roland Kraus | WEEE-Reg.-Nr. DE47902323

Aktuální prohlášení o shodě, viz [www.geiger.de](http://www.geiger.de)

## 14. Údržba

Pohon je bezúdržbový

## 15. Upozornění k likvidaci

### Likvidace obalových materiálů

Obalové materiály jsou suroviny, čímž jsou opět použitelné. Zlikvidujte je řádně v zájmu ochrany životního prostředí!

### Likvidace elektrických a elektronických přístrojů.

Elektrické a elektronické přístroje se v souladu s EU směrnici musí sbírat a zlikvidovat separátně.

CZ

V případě technických dotazů je Vám rád k dispozici náš servisní tým na tel. čísle +49 (0) 7142 938 333.

**GEIGER**  
ANTRIEBSTECHNIK

Gerhard Geiger GmbH & Co. KG  
Schleifmühle 6 | D-74321 Bietigheim-Bissingen  
T +49 (0) 7142 9380 | F +49 (0) 7142 938 230  
info@geiger.de | www.geiger.de

