

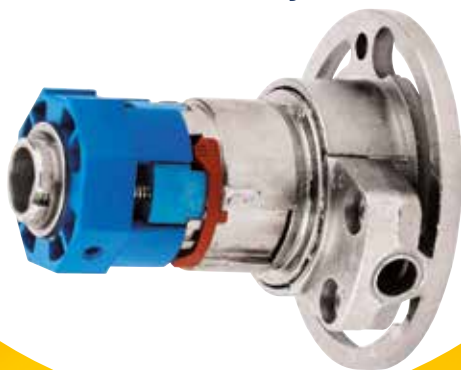

GEIGER Kuželová převodovka 444F... a 446F...

Produktový list



Obsah

Výhoda pro zákazníky a přednosti produktu	1
Osvědčené výhody jsou zachovány	2
Kuželová převodovka 444F.../446F... 3	
Příslušenství	4



GEIGER kuželové převodovky 444F... a 446F... – s přepínatelným směrem otáčení pro upevnění vpravo nebo vlevo

Pokračující vývoj zlepšuje naše výrobky a usnadňuje práci našim zákazníkům. Díky inovativnímu řešení je nyní kuželová převodovka 444F... a 446F... vhodná pro vestavbu vlevo i vpravo. Bez rozebírání, bez nástroje a námahy, jednoduchým pohybem ruky.

Výhoda pro zákazníky a přednosti produktu

Pro možnost osazení na obou stranách byla převodovka vybavena přepínací funkcí. Protože přepnutí lze provést bez nástrojů, je tato možnost vždy dostupná.

Patentovaná funkce je integrovaná v pohonu, není třeba demontovat části pohonu, takže žádné části nemohou ani upadnout a ztratit se. Přepnutí je velice snadné a rychlé. Ochranou proti neúmyslnému přepnutí je spolehlivá aretace s označením na přepínací mechanice.

Zbytek převodovky se prakticky nezměnil – milionkrát vyrobený osvědčený systém zůstal stejný.

Stejný směr otáčení

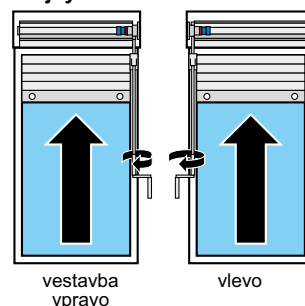

Pro vestavění vpravo otočte modrou část vpravo ...



... až se dostane západka do této polohy.



Červený přepínač otočit vlevo na doraz ...



... a modrou část také vlevo na doraz.



Made by GEIGER

GEIGER vyrábí ve svém sídle v Německu: GEIGER-Kuželové převodovky jsou stejně jako všeskeré produkty GEIGER kompletně vyvíjeny a vyráběny v německém sídle společnosti.

Díky tomu je dosaženo optimální spolupráce Výzkum a Vývoj, Výroba a Kvalita.

Osvědčené výhody jsou zachovány

Rychlé ovládání

Převody 2:1 nebo 3:1 jsou uživatelsky velmi příjemné. Málo otáčení otevře nebo zavře roletu.

Rychlé ovládání

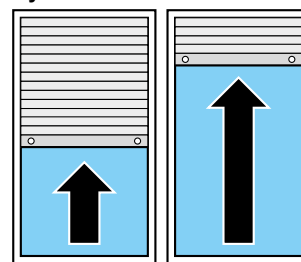

Obvyklé převodovky převod 2,6:1

GEIGER 444F...-Serie převod 2:1

Přepínání bez pomoci nástroje

Opravdu není potřeba žádná pomůcka. Rychle a snadno přepínáme otočením rukou.

Přepínání bez pomoci nástroje

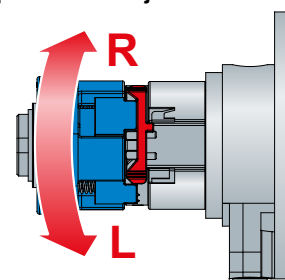

Najížděcí ochrana

Při najetí rolety na parapet nebo překážku GEIGER - najížděcí ochrana pohon odpojí. Zabrání tak dalšímu nechtěnému vysunutí rolety nebo špatnému navinutí. Ve výsledku je chráněn pancíř a není třeba provádět nákladné opravy.

Najížděcí ochrana

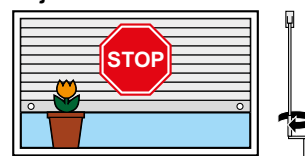

Nasazení z obou směrů

Při stejném směru otáčení kliky je díky tomu možné realizovat otáčení převodovky v jednom nebo druhém směru, při osazení vlevo i vpravo.

Nasazení z obou směrů

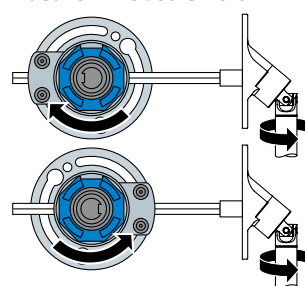

Životnost

GEIGER kuželové převodovky jsou dimenzovány na více než 10 000 cyklů. To odpovídá, podle stupně využití, životnosti výrazně přes 10 let.

Brzdná sekce GEIGER zabezpečuje bezproblémové ovládání, nechtěné „sjetí“ rolety je díky tvzenému ozubení vyloučeno.

Životnost

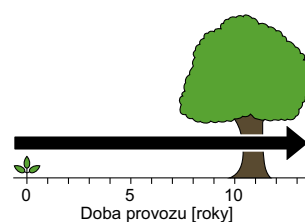

444F6.. | Kuželová převodovka 2:1

446F6.. | Kuželová převodovka 3:1

Převod	2:1 3:1
Účinnost	0,65 0,61

Vlastnosti

- Rychlý pohyb díky převodu
- Levé i pravé provedení při stejném směru otáčení vestavěné vlevo i vpravo
- Volnoběžka zabráňuje špatnému navíjení rolet
- Vstup 6 mm 6-hran na poptávkou

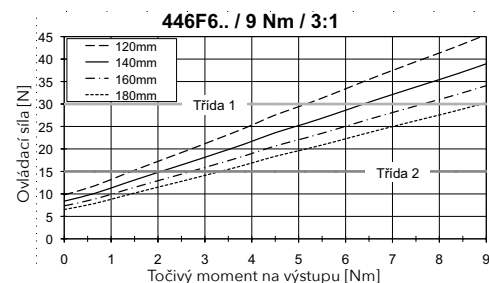
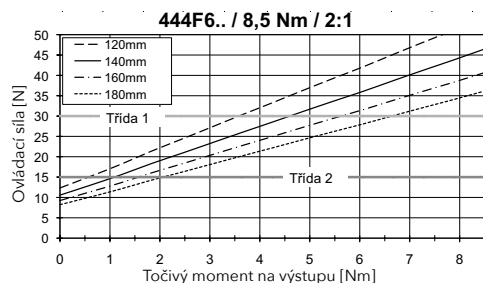
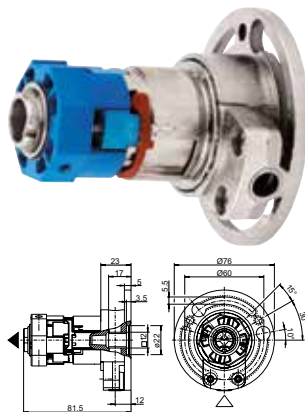

Art.-Nr.	Koncový doraz	Vstup Δ	Výstup ∇
444F635	Najížděcí ochrana levá/pravá	\circ 6 mm průvlečná	\bullet 36,7 mm
446F635	Najížděcí ochrana levá/pravá	\circ 6 mm průvlečná	\bullet 36,7 mm

Možnosti provedení převodovek 444F6.. a 446F6..	
Vstup	\circ 6 mm a \circ 6 mm prostrčitelný
Výstup	\bullet 38 mm, 50 mm, 60 mm (viz. adaptér)
Vyvolávací moment	ca. 0,34 Nm nebo ca. 1,2 Nm (volitelné)
Provedení	Standartní čepové nebo rychlomontážní systém
Průměr uchycení	\varnothing 60 mm

444F7.. | Kuželová převodovka 2:1 rychloupínacím systémem

446F7.. | Kuželová převodovka 3:1 rychloupínacím systémem

Převod	2:1 3:1
Účinnost	0,65 0,61

Vlastnosti

- Rychloupínací montážní systém: uchycení převodovky
- Spolehlivý přenos radiálních sil dvěma úchyty
- Odpadá vrtání a manipulace s krytem pohonu
- Jednoduché nastavení převodovky bez nástrojů
- Dodávka kompletní montážní sady převodovky, objímky a aretace

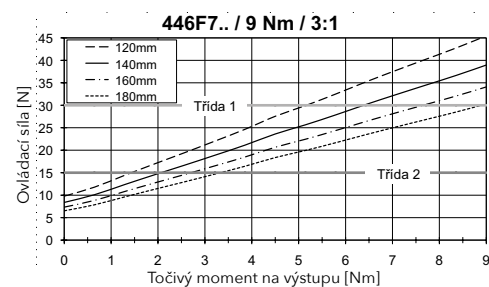
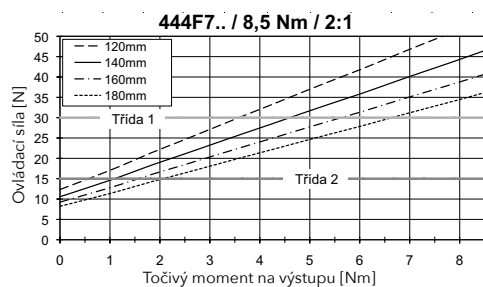
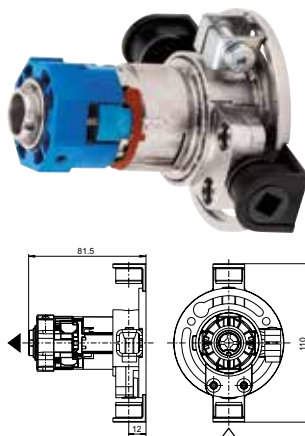

Art.-Nr.	Koncový doraz	Vstup Δ	Výstup ∇
444F735	Najížděcí ochrana levá/pravá	\circ 6 mm průvlečná	\bullet 38 mm
446F735	Najížděcí ochrana levá/pravá	\circ 6 mm průvlečná	\bullet 38 mm

Důležité poznámky k montáži převodovek

- Pro axiální zajištění hřídele rolety lze použít šrouby Spax max. rozměru 3,9 x 6,5 mm.
- Inbusové šrouby 3 mm utahovat momentem 3-4 Nm.
- Pro bezpečný transport je vhodné použít vzpěry, pokud budete potřebovat poradit, ozvěte se nám.

