



Produktdatenblatt

GEIGER-Kegelradgetriebe 444F... – bis 8,5 Nm Abtriebsdrehmoment – noch flexibler einsetzbar.

■ Einführung

Durch ständige Weiterentwicklung und Prüfung unserer Produkte ist es uns möglich, Bewährtes noch besser zu machen. Durch Optimierung der Materialpaarungen und neuer Fertigungsmethoden war es möglich, die Baureihe noch leistungsfähiger zu machen.

■ Kundennutzen und Produktvorteile

Schnelle Bedienung

Die Untersetzung von 2:1 ist extrem benutzerfreundlich. Mit wenigen Umdrehungen ist der Behang geöffnet oder geschlossen.

Minimale Bedienkraft notwendig

Durch die Konstruktion, die optimale Abstimmung, den Einsatz modernster Materialien und den GEIGER-Bremsfederfreilauf ist das Getriebe äußerst leichtgängig. Vergleichsweise können kleine Kurbelausladungen verwendet werden oder – mit größeren Ausladungen – größere Behänge bedient werden.

Bremsfederfreilauf

Der weltweit einzigartige GEIGER-Bremsfederfreilauf sorgt dafür, dass die Bremsfeder während der Aufwärtsbewegung nicht auf dem Bremszylinder reibt. So ist beim Hochdrehen des Behangs eine extrem leichtgängige Bedienung gegeben und bei einer Unterbrechung der Aufwärtsbewegung greift die Bremsbaugruppe sofort wieder (gehärtete Verzahnung) und der Behang wird sicher gehalten.

Besonderheit: durch dieses System ist die erforderliche Kraft zum Bedienen des Rollladens in Aufrichtung ähnlich groß wie in Abwärtsrichtung. Dies bringt für den Nutzer einen ausgezeichneten Bedienkomfort mit sich.

Schnelle Bedienung

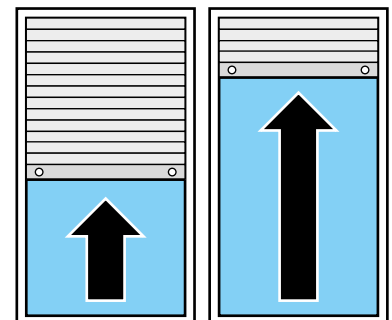

handels-
übliches
2,6:1
Getriebe

GEIGER
444F...-Serie
2:1

Nahezu gleichen Bedienkraft in Ab- und Aufrichtung

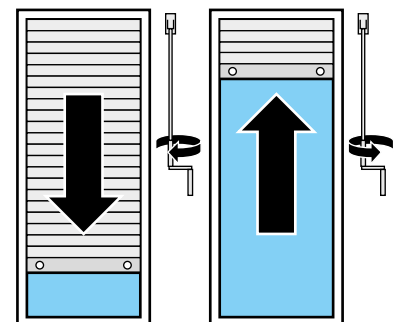

Bedienkraft Ab-Richtung = Bedienkraft Auf-Richtung

Auflaufkupplung

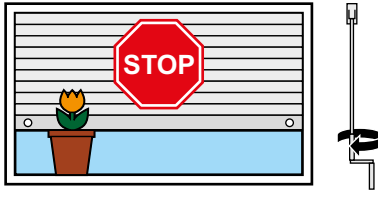

Durchsteckbarer Antrieb

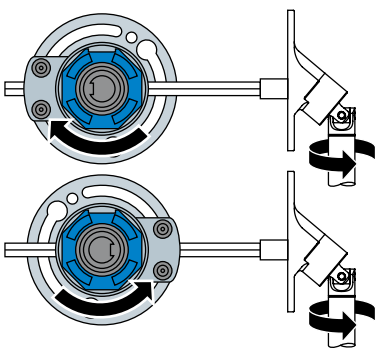

Lebensdauer

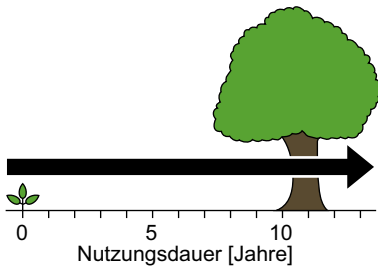

Auflaufkupplung

Egal, ob der Behang unten auf der Fensterbank ankommt oder ob er auf ein Hindernis aufläuft: die GEIGER-Auflaufkupplung löst aus. Sie verhindert, dass der Behang weiter abgewickelt oder falsch aufgewickelt wird. Das bringt Sicherheit für Ihren Rollladenpanzer und vermeidet unnötige Kundendiensteinsätze vor Ort.

Durchsteckbar am Antrieb

Um eine gleich bleibende Drehrichtung beim Rechts-/Linkseinbau zu erhalten, muss der Antrieb des Getriebes beim Linkseinbau um 180° gegenüber dem Rechtseinbau gedreht werden. Daher ist das Getriebe am Antrieb durchsteckbar.

Lebensdauer

GEIGER-Kegelradgetriebe sind für mehr als 10.000 Betätigungen ausgelegt. Dies entspricht je nach Nutzungsgrad einer Lebensdauer von deutlich über 10 Jahren.

Dabei sorgt die einzigartige GEIGER-Bremsbaugruppe für ein sicheres Bedienen der Anlage: ein ungewolltes „Herunter rutschen“ des Behangs ist durch eine gehärtete Verzahnung ausgeschlossen.

Qualität

Qualität ist kein Zufall! Qualität ist das Resultat aus Entwicklung, Komponentenfertigung, Montage und Qualitätssicherung. Alle diese Bereiche haben wir im Haus und überwachen, kontrollieren und protokollieren jeden Arbeitsschritt. So kommen wir dem Ziel der **0-Fehler-Produktion** näher. Schon jetzt können wir stolz auf eine **Qualitätsquote von 99,98%** bei unseren Kegelradgetrieben sein. Und wir arbeiten weiter daran noch besser zu werden.

Servicegarantie

Wir kennen die Qualität und die Zuverlässigkeit unsere Produkte! Aus diesem Grund geben wir auf alle unsere Produkte **5 Jahre Gewährleistung inkl. Austauschkosten!** Bei Fragen steht Ihnen unsere Anwendungstechnik mit Rat und Tat zu Seite. Über unserer Service-Hotline **+49 (0) 7142/938-333** erreichen Sie immer einen erfahrenen Techniker, 24 Stunden am Tag und 365 Tage im Jahr. Kann keine Lösung gefunden werden, sind wir innerhalb von 5 Arbeitstagen vor Ort. Versprochen!

Made in Germany

GEIGER setzt auf den Standort Deutschland: die GEIGER-Kegelradgetriebe werden, wie alle GEIGER-Produkte, vollständig am Standort Bietigheim-Bissingen entwickelt und produziert. Dadurch erreichen wir ein optimales Zusammenspiel von Forschung & Entwicklung, Fertigungsverfahren und Qualitätsmanagement.



444F... | Kegelradgetriebe 2:1

max. Abtriebsdrehmoment	8,5 Nm
Untersetzung	2:1
Wirkungsgrad	0,81

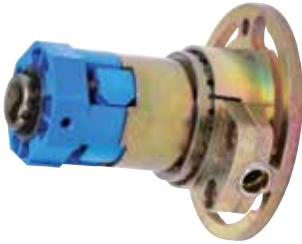

mit Bremsfederfreilauf

Merkmale

- schnelle Bedienung durch kleine Untersetzung
- sehr leichte Bedienung durch Bremsfederfreilauf
- linke und rechte Ausführung für gleiche Drehrichtung bei linkem oder rechtem Einbau
- Freilauf verhindert falsches Aufwickeln des Rollladenpanzers
- Antrieb mit 6 mm 6-kant auf Anfrage

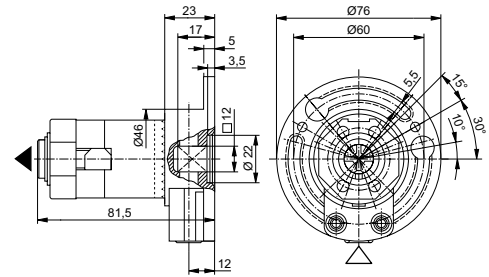
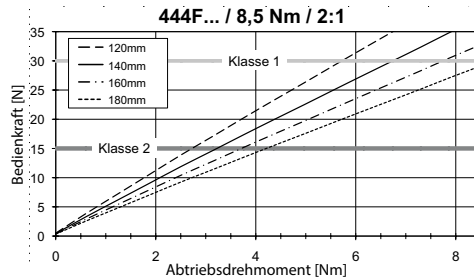

Art.-Nr.	Endanschlag (AB)	Antrieb \triangle	Abtrieb \blacktriangle
444F003	Freilauf links	<input type="radio"/> 6 mm durchsteckbar	<input type="radio"/> 36,7 mm
444F004	Freilauf rechts	<input type="radio"/> 6 mm durchsteckbar	<input type="radio"/> 36,7 mm
444F035	Freilauf links	<input type="radio"/> 6 mm durchsteckbar	<input type="radio"/> 38 mm
444F036	Freilauf rechts	<input type="radio"/> 6 mm durchsteckbar	<input type="radio"/> 38 mm
444F011	Freilauf links	<input type="radio"/> 6 mm durchsteckbar	<input type="radio"/> 57,5 mm
444F012	Freilauf rechts	<input type="radio"/> 6 mm durchsteckbar	<input type="radio"/> 57,5 mm

Optionen für Kegelradgetriebe 444F...

Antrieb	<input type="radio"/> 6 mm und <input type="radio"/> 6 mm durchsteckbar
Abtrieb	<input type="radio"/> 36,7 mm, 38 mm, 50 mm, 57,5 mm und 40,5 mm KITTelberger-Welle
Auslösemoment	ca. 0,34 Nm oder ca. 1,2 Nm (wahlweise)
Gehäuseform	Standard, mit Zapfen oder mit schraubenlosem Befestigungssystem
Teilkreis-Ø	Ø 60 mm
Einsatzgebiet	Rollladen bis 24 kg bei <input type="radio"/> 40 mm (bis 140 cm Höhe)

444F2.. | Kegelradgetriebe mit schraubenlosem Befestigungssystem

max. Abtriebsdrehmoment	8,5 Nm
Untersetzung	2:1
Wirkungsgrad	0,81



mit Bremsfederfreilauf

Merkmale

- wie Kegelradgetriebe 444F... jedoch mit speziellem Gehäuse
- schraubenlose Befestigung: Verspannen des Getriebes mit dem Aufnahmezapfen
- sichere Aufnahme der Radialkräfte durch zwei zusätzliche Lagerstellen
- Bohren und Senken der Blendkappe entfällt
- problemloses Nachjustieren des Getriebes ohne Werkzeug
- Lieferung als kompletter Montagesatz mit Getriebe, Gummibremsscheibe, Halteplatte und Sicherungsscheibe

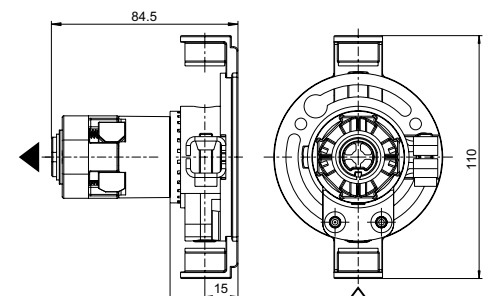
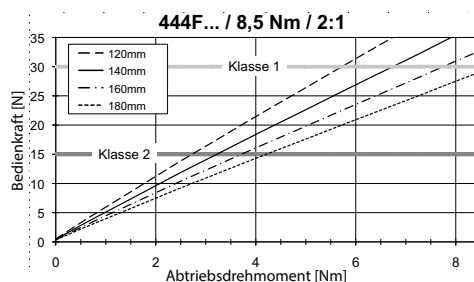

Art.-Nr.	Endanschlag (AB)	Antrieb \triangle	Abtrieb \blacktriangle
444F203	Freilauf links	<input type="radio"/> 6 mm durchsteckbar	<input type="radio"/> 36,7 mm
444F204	Freilauf rechts	<input type="radio"/> 6 mm durchsteckbar	<input type="radio"/> 36,7 mm
444F205	Freilauf links	<input type="radio"/> 6 mm durchsteckbar	<input type="radio"/> 36,7 mm
444F206	Freilauf rechts	<input type="radio"/> 6 mm durchsteckbar	<input type="radio"/> 36,7 mm

444F800 | Universal-Getriebehalter

Merkmale

- höhenverstellbar: Langlöcher für Stehbolzen sind vorhanden
- geeignet für Getriebe 444F...

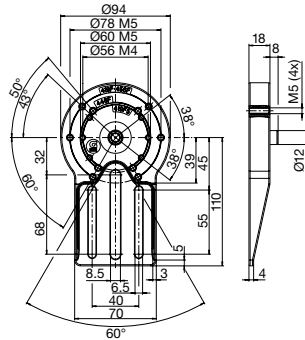

Art.-Nr.

444F800

444F90. | Adapter

Merkmale

- aus hochfestem Kunststoff
- zur Anpassung des Getriebeabtriebs an die Rollladenwelle
- geeignet für Getriebe 444F... mit 36,7 oder 38 mm Abtriebsprofil

Hinweis

- bitte beachten Sie das geänderte Drehmoment bei Einsatz des Wellenadapters

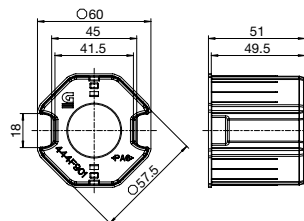

Art.-Nr.

444F901

Antrieb

● 38 mm

Abtrieb

● 60 mm

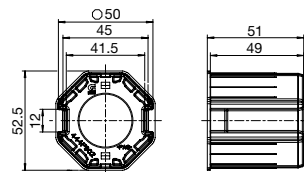

Art.-Nr.

444F902

Antrieb

● 38 mm

Abtrieb

● 50 mm